

Werksbefüllung

Anlagentechnik zur Vorfertigung von Rahmenelementen



Werksbefüllung

Modulare Anlagentechnik basierend auf

- ▶ der Einblasplatte EP800
- ▶ der Großballenfräse GBF1050
- ▶ und einer Einblasmachine der EM400-Baureihe



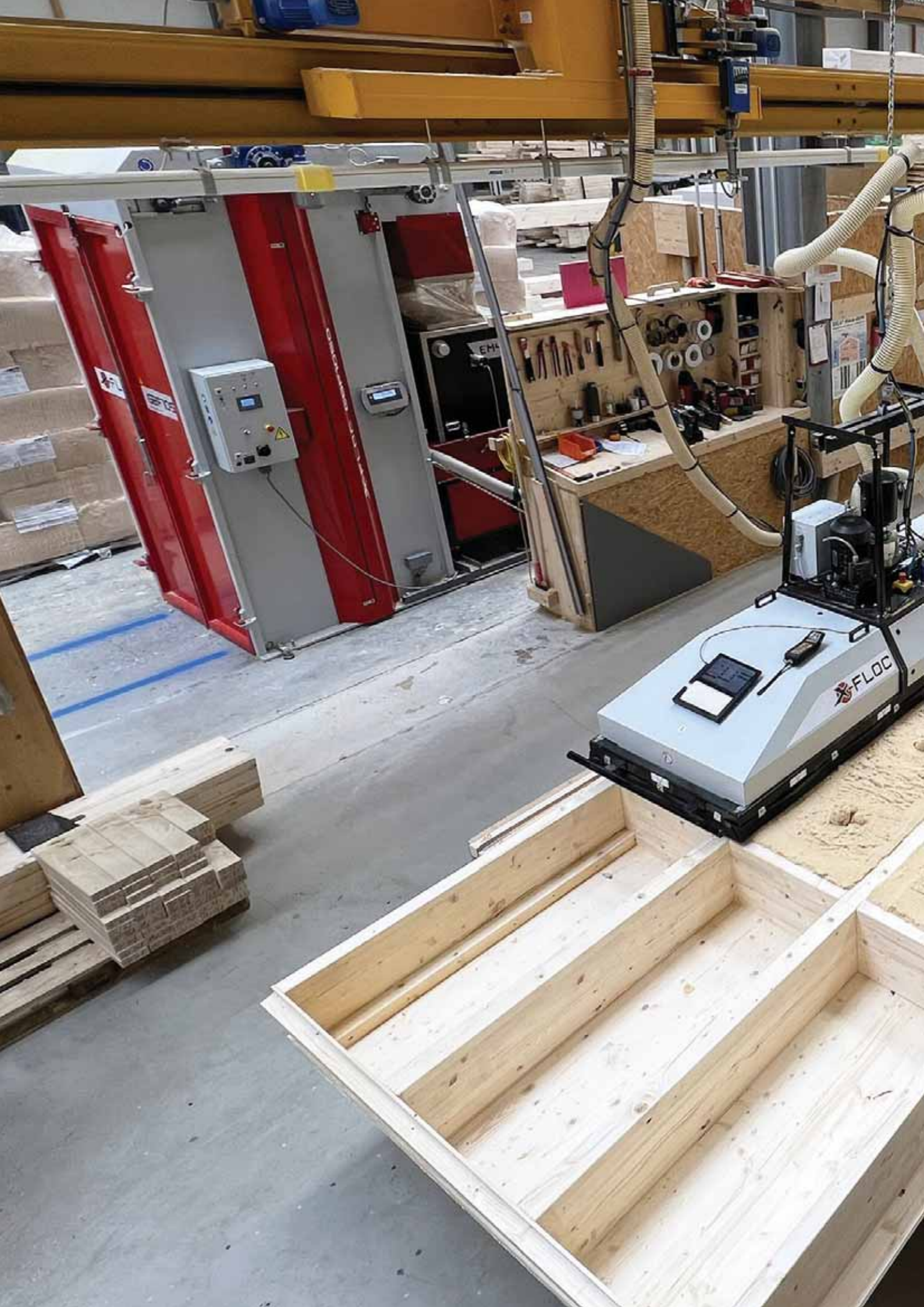

Industrielle Befülltechnik

Das automatisierte Einblasen ganzer Holzrahmenelemente mit losen Dämmstoffen bedeutet mehr Wirtschaftlichkeit bei gleichbleibend höherer Leistung und Präzision. Daher entscheiden sich besonders Zimmereibetriebe, Holzbauunternehmen und Fertighaushersteller immer häufiger für den Einsatz von Werksbefüllungsanlagen.

Das X-Floc Werksbefüllungssystem besteht standardmäßig aus der Großballenfräse GBR1050 und einer Einblasmachine der EM400-Serie (z. B. EM430) sowie der Einblasplatte EP800, die optional mit einem Verstärker VS40 ausgestattet werden kann.

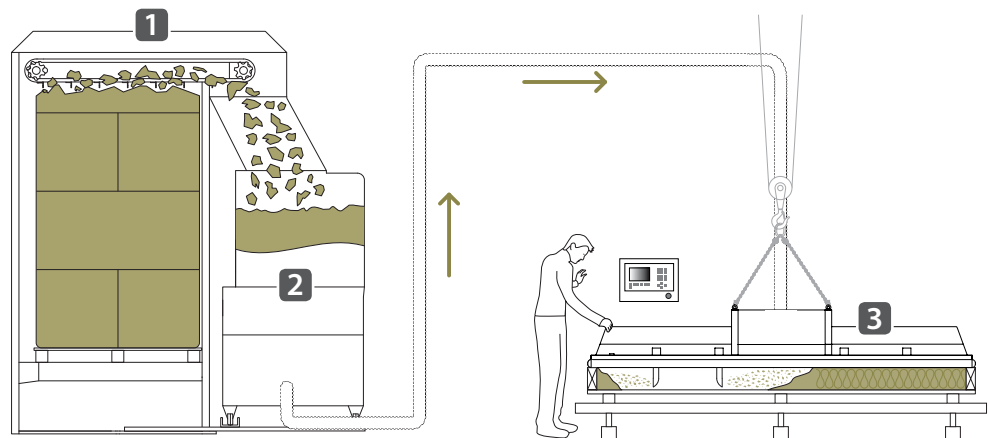

1 Großballenfräse **2** Einblasmachine **3** Einblasplatte

Mit dem modular aufgebauten X-Floc Werksbefüllungssystem lassen sich bei minimalem Kostenaufwand beste Dämmresultate erzielen. Der fortgeschrittene Automatisierungsgrad und die konstant hohe Verarbeitungsqualität ermöglichen einen optimalen Ressourceneinsatz und verleihen den Produkten Industriequalität.

Werksbefüllungsanlagen der X-Floc GmbH können dem individuellen Kundenbedarf angepasst in Kleinbetrieben, sowie eingebunden in vollautomatisierte Fertigungsstraßen eingesetzt werden.

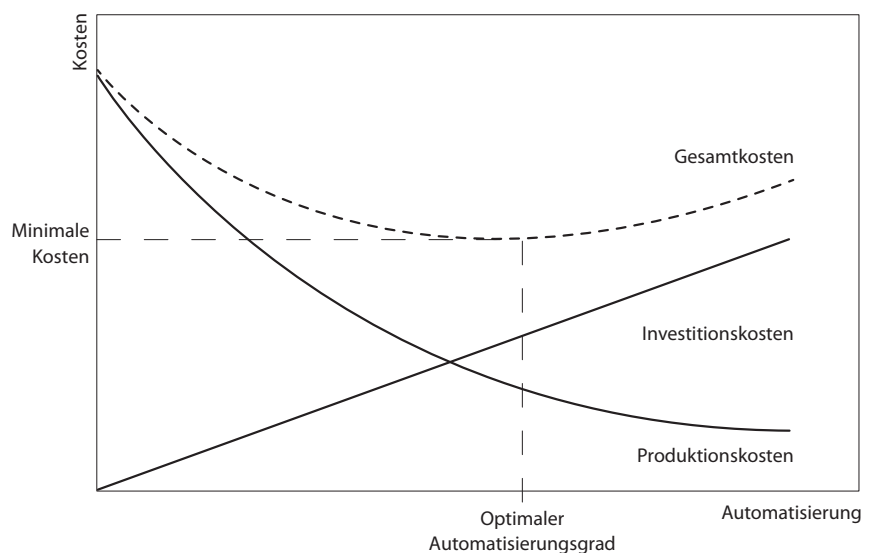



X-FLOC

Einblasplatte EP800

In der Basisversion verfügt die Einblasplatte EP800 über fünf große Einblasdüsen und vier pneumatisch angetriebene Materialweichen mit einem Durchmesser von 3 Zoll. Je nach verwendetem Dämmstoff und gewünschter Einbaudichte ist ein Materialdurchsatz von weit über 1t pro Stunde möglich. Um mit jedem Dämmstoff ein optimales Einblasbild zu erreichen, sind die Einblasdüsen um mehrere Zentimeter in der Höhe justierbar. Die Materialweichen werden werkseitig mit der erforderlichen Druckluft versorgt. Die Steuerung der EP800, wie auch der übrigen Maschinen in einem Werksbefüllungssystem übernimmt eine hochwertige Industriesteuerung „Made in Germany“ und die von X-Floc entwickelte Software. Nach Platzieren der Einblasplatte auf dem einseitig unbeplankten Element bedarf es lediglich der Eingabe von Abmessungen (Länge, Breite, Höhe) und Spezifikation des Dämmstoffes. Danach kann der Einblasvorgang gestartet werden.

Die wichtigsten Vorteile auf einen Blick:

- ▶ Geeignet für alle losen Dämmstoffe
- ▶ Auf Ihren Einblasdämmstoff abgestimmt
- ▶ Einblasvorgang automatisiert
- ▶ Dichte einstellbar
- ▶ Skalierbares modulares System
- ▶ Kran- oder Brückenanbindung

Einblasplatte EP800

Abmessungen	ca. 3000x900x490mm*
Gewicht	ca. 300kg
Elektrische Anschlussleitung	230V/50Hz/10A
Anzahl der Einblasdüsen	Standard: 5 Einblasdüsen
Befüllverfahren	mittels 5 vertikaler Befülldüsen, höhenverstellbar 0-6mm
Handhabung	praktische Griffleiste zur manuellen Führung
Steuerung	Industriesteuerung mit passender Software, Touchscreen
Kommunikation	über Funk, alternativ: Kabel
Druckluftversorgung	über einen integrierten Kompakt- Lufkompressor (alternativ extern)
Materialkompatibilität	Einblasdämmstoffe auf Basis von Zellulose, Holzfaser, Glasfaser, Steinwolle und Ähnlichem
Optionen	Qualitätssicherung mit Wägezellen und Handhabungssystem LAN-to-LAN Industrierouter
Verarbeitungskapazität	300-1000kg/h je nach Dämmstoff und Anwendung

* Andere Abmessungen auf Anfrage.





Großballenfräse GBF1050

Die Großballenfräse GBF1050 dient der Verarbeitung von Liefergebinden, die je nach Hersteller aus verpressten Dämmstoffblöcken entsprechender Größe oder gestapelten Dämmstoffballen bestehen. Die GBF1050 eignet sich ausgezeichnet für den stationären Werkseinsatz und bildet dort mit einer Einblasmaschine der EM400 Serie plus EP800 Einblasplatte die Basis für die hocheffiziente Befüllung von Wand- und Decken-Fertigelementen.

Die Großballenfräse GBF1050 kann mittels Hubwagen, Gabelstapler oder Förderband mit der Ballenware aus verpresstem Dämmmaterial bestückt werden. Das aus 18 Fräsmessern bestehende, geometrisch geformte Fräswerk löst den Großballen Schicht für Schicht auf und führt das so bereits voraufgelockerte Material über einen Auswurf der Einblasmaschine zu. Dank logischer Steuerung und zahlreich eingesetzter Sensoren wird die nahezu ununterbrochene Materialförderung sichergestellt. Das Wägesystem der Großballenfräse ermöglicht eine genaue und reproduzierbare Befüllung.

Die wichtigsten Vorteile auf einen Blick:

- ▶ Kombinierbar mit vielen Einblasmaschinen
- ▶ Geeignet für Großballen aus Zellulose, Holzfaser oder Mineralwolle
- ▶ Erhebliches Rationalisierungspotential bei der Dämmung von Fertigelementen

Großballenfräse GBF1050

Abmessungen (LxBxH)

Stellfläche	ca. 1452x1688x3191mm*
Gesamtmaße	ca. 2183x1688x3191mm
Innenmaße für Ballenware	ca. 1200x1200x2300mm
Gewicht	ca. 1220kg
Spannungsversorgung	400V/50Hz/16A
Bemessungsleistung	2,5kW
Produktionsfähigkeit	bis zu 5 Zyklen pro Stunde (entspricht je nach Ballenware ca. 1500kg/h)
Zerkleinerung	Rechenwerk
Bedienung	Bedienpanel

* Angaben ohne optional erhältliche Signalleuchte

X-FLOC

EM430



X-FLOC EM430

X-FLOC VS55M



Hochleistungs-Einblasmachine EM430

Gleichbleibend hoher Materialdurchsatz unter Einsatz bewährter Materialzerkleinerungswerke und leistungsfähige, langlebige Turbinentechnik zur Lufterzeugung machen die Einblasmachine EM430 zur ersten Wahl in der Werksbefüllung. Die vier rotierenden Zerkleinerungs- und die zwei Häckselwellen des zweistufigen Auflockerungswerks bereiten jeden losen Dämmstoff optimal für dessen pneumatische Förderung und den fachgerechten Einbau vor. Die Zellschleuse befördert das so aufgelockerte Material in den Luftstrom der fünfstufigen Hochleistungsturbine, welche für die erforderliche Materialbeschleunigung und -förderung sorgt. Sämtliche für einen erfolgreichen Einblasvorgang relevante Funktionen und Parameter können selbstverständlich von der Steuerung des Werksbefüllungssystems übernommen werden, ein Eingreifen von Hand ist nicht mehr notwendig.

Die wichtigsten Vorteile auf einen Blick:

- ▶ Hohe Luft- und Durchsatzleistung
- ▶ Für die Nutzung in einem Werksbefüllungssystem optimiert
- ▶ Kraftvolles Brech- und Rührwerk
- ▶ Einzel- oder in Kombination mit GBF1050 oder GBB einsetzbar
- ▶ Skalierbares modulares System

EM430 angepasst für Werksbefüllung

Abmessungen (LxBxH)	1300x1020x1800mm
Gewicht	427kg
Spannungsversorgung	400V/50Hz/3x16A
Bemessungsleistung	11kW
Motorleistung	2,0kW
Turbinenleistung einstellbar	7,5kW
Förderdruck einstellbar	max. 520mbar
Mindestausblasdruck	390mbar
Luftmenge (nominal / gemessen)	490m ³ /h / 420m ³ /h
Materialdurchsatz*	max. 1600kg/h
Verpackungsdichte	max. 200kg/m ³
Befüllbehälter	1,0m ³
Einfüllhöhe	1260mm
Entstaubung	passiv (Streifenvorhang) aktiv mit Staubabsaugung
Ansaugstutzen / Ausblasstutzen	NW90 (3,5")
Ausblasstutzen	NW90 (3,5") Direktreduzierung möglich
Schlauchlänge*	max. 150m
Steighöhe* ohne/mit Verstärker	max. 35m/50m
Zulufteinheit	Hochleistungsturbine
Zuluftverstärkung	externe Verstärkung (optional)

Alle Werte sind ca. Angaben.

*Abhängig vom verwendeten Dämmstoff und dem Einblasverfahren.
Angaben bezogen auf durchschnittlichen Zellulose-Dämmstoff.

X-FLOC GBF1050

Großballenbunker GBB

Für Betriebe, die bereits eine geeignete Einblasmaschine besitzen und Großballen verarbeiten wollen, ohne in eine weitere Anlage zu investieren, ist der Großballenbunker GBB genau richtig. Als flexibles Baukastensystem konzipiert, kann der Großballenbunker eine EM430 Einblasmaschine in eine effiziente Einblasanlage mit Speichervorrat verwandeln. Mithilfe der im GBB eingebauten Brechwellen wird der Einblasmaschine das Dämmmaterial in bereits zerkleinerten Stücken zugeführt, von dieser weiter aufgelöst und in das Rahmenelement transportiert.

Die wichtigsten Vorteile auf einen Blick:

- ▶ Großballen laden
- ▶ Erweiterung der bereits vorhandenen Einblasmaschine
- ▶ Bausatzprinzip
- ▶ Integriertes Brechwerk
- ▶ Anpassbar an jeweilige Hallengeometrie

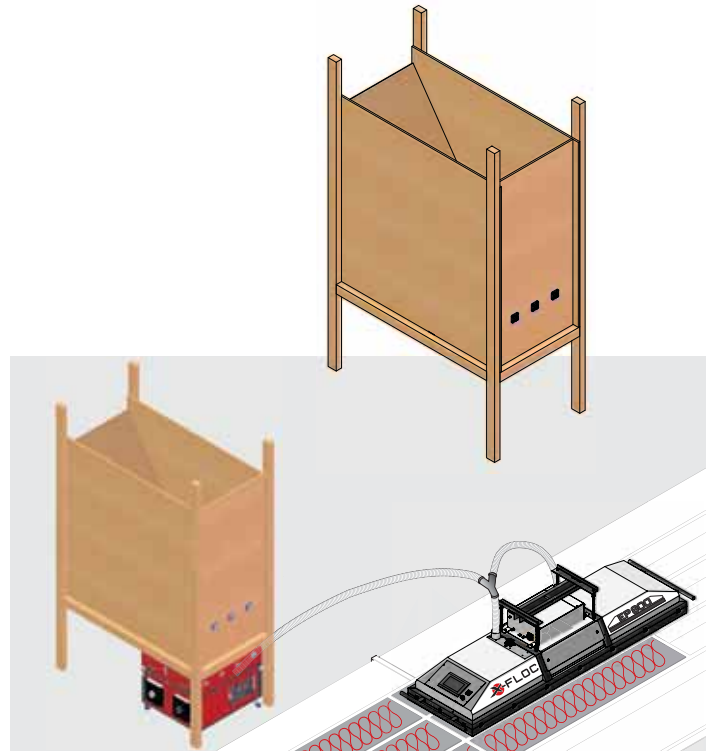

Großballenauflöser GBA2000

Zur zweckdienlichen und fachgerechten Verstärkung unserer stationären Anlagentechnik hat X-Floc den Großballenauflöser GBA2000 entwickelt. Mit einem Vorratsvolumen von bis zu zwei Großballen und der Möglichkeit zur weiteren Automatisierung des Befüllprozesses durch ein Förderband entlastet der Großballenauflöser den Befüller, so dass dieser anderen Aufgaben nachgehen kann. Dank seines Aufbaus ermöglicht der GBA2000 durch die oben geöffnete Luke jederzeit Liefergebände wie auch loses Material nachzufüllen. Mit eigener leistungsstarker Gebläse-Einheit, die eine hohe Luft- und somit Durchsatzleistung gewährt, kann auf eine zur Werksbefüllung optimierte Maschine verzichtet werden.

Die wichtigsten Vorteile auf einen Blick:

- ▶ Geeignet für alle losen oder verpressten Einblasdämmstoffe
- ▶ Einblasvorgang automatisiert
- ▶ Es können mehrere Großballen bevorratet werden
- ▶ Eigenes Brech- und Rührwerk
- ▶ Eigenes Gebläsesystem
- ▶ Ersetzt eine Großballenfräse und EM430 Einblasmaschine
- ▶ Skalierbares modulares System

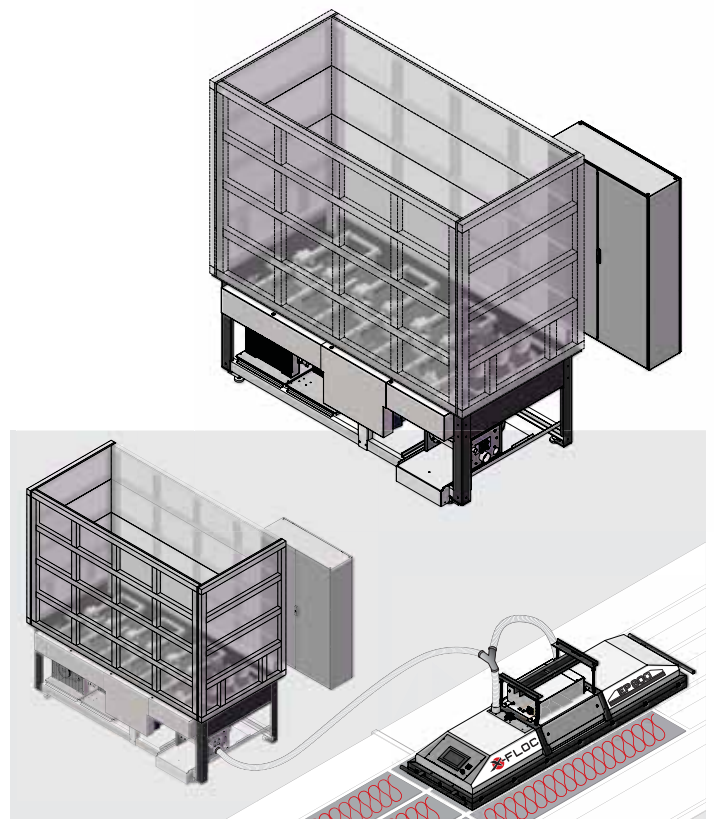

Kombinationen

Variante ① GBF1050 + EM430 + EP800 (+ VS40) (+ VS55M/VS75M)*



Variante ② GBF1050 + EM430 (+ VS55M/VS75M)*



Variante ③ EM430 + EP800 (+ VS40) (+ VS55M/VS75M)*

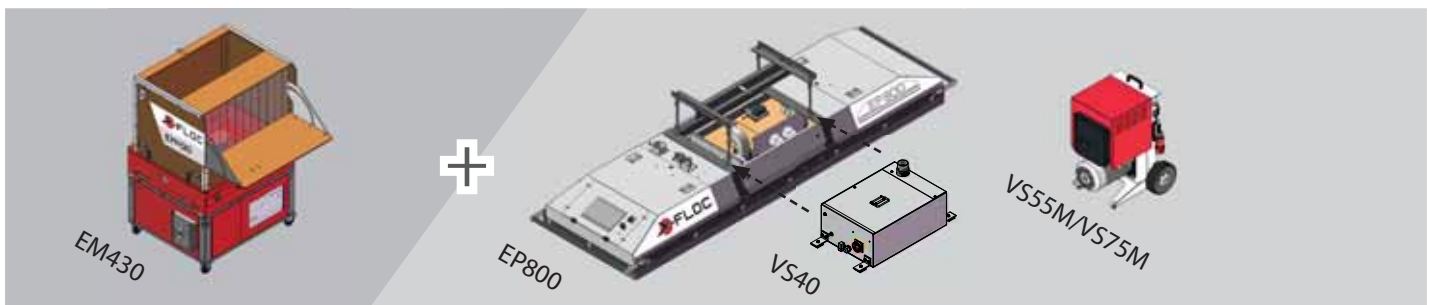

Variante ④ GBB + EM430 + EP800 (+ VS40) (+ VS55M/VS75M)*



Variante ⑤ GBA2000 + EP800 (+ VS40) (+ VS55M/VS75M)*

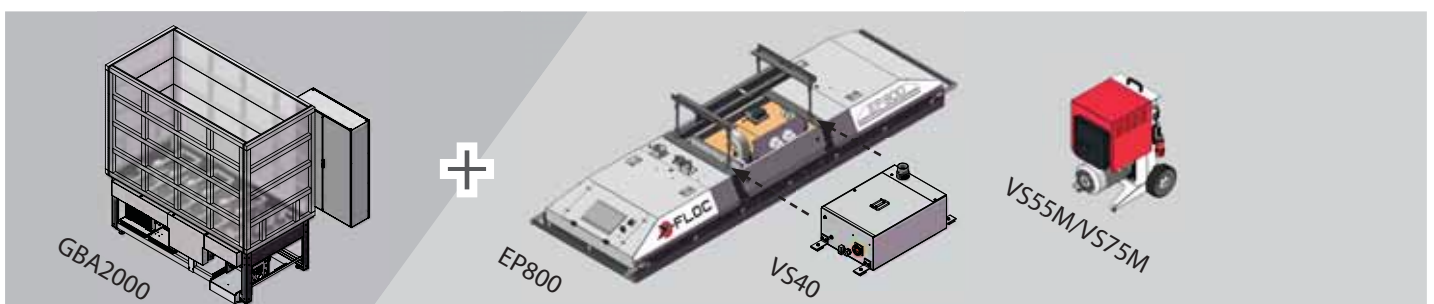

* Optional kann die EP800 mit dem VS40 aufgerüstet und alle Varianten können zusätzlich mit einem VS55M/VS75M ausgestattet werden.



Sichtbar gute Qualität

Das X-Floc Werksbefüllungssystem ist ausgelegt für die Integration in bestehende und in neue Fertigungsstraßen. Mit mehreren Düsen ausgestattete Einblasplatten erlauben das gleichzeitige Befüllen von Holzrahmenelementen jeglicher Hohlraumgröße und die Anlagenkomponente zur Bevorratung und Aufbereitung von Großballen sorgt für schnelles und unterbrechungsfreies Einbringen des Dämmstoffes.

- 1 Einblasdämmstoff
- 2 Großballenfräse (-bunker oder -aufbereiter)
- 3 Einblasmaschine
- 4 Einblasplatte

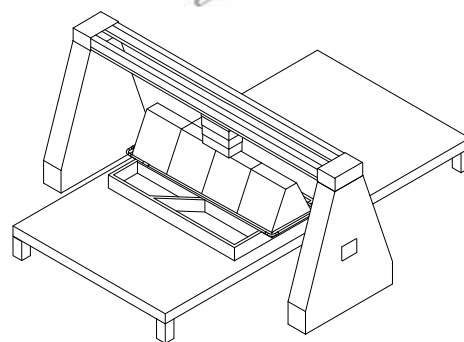
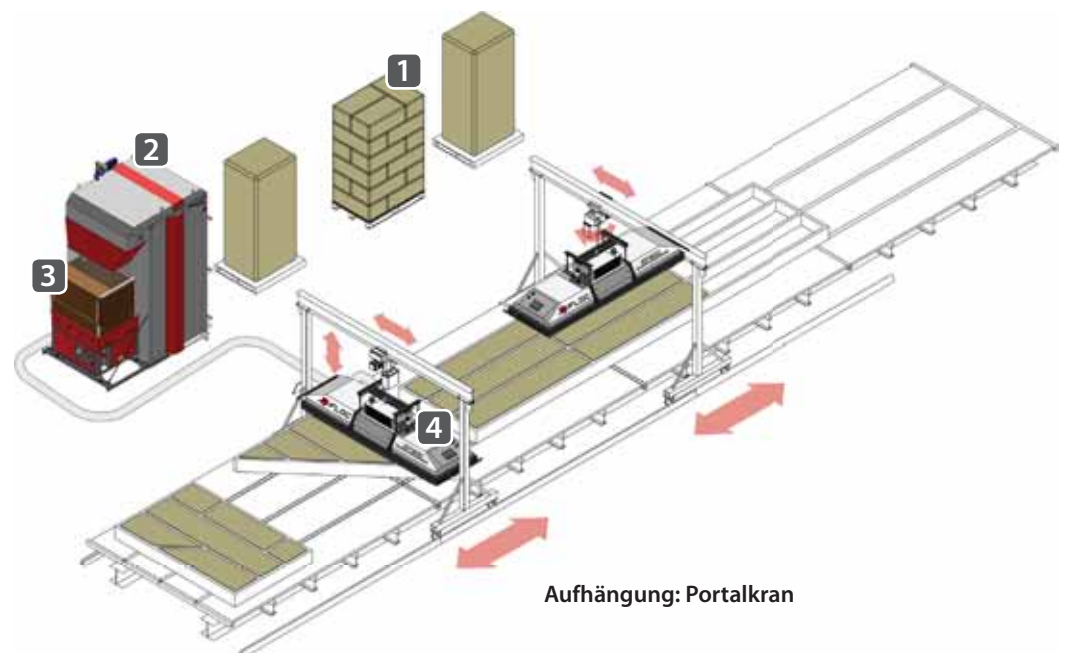

Aufhängung: Multifunktionsbrücke

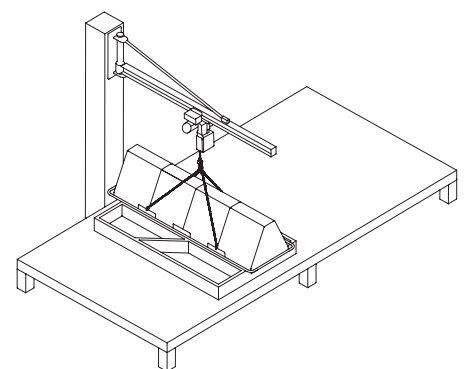

Aufhängung: Schwenkkrane

Mittels Einblasplatte, deren Anbindung via Kransystem oder einer dem gewünschten Automatisierungsgrad entsprechenden Brückenlösung erfolgt, werden die Holzrahmenelemente im Werk mit großer Präzision befüllt, wobei das Dämmmaterial weder staubt, noch nachrieselt. Das Ergebnis des Einblasprozesses – eine fugenlose und diffusionsoffene Dämmschicht ohne Wärmebrücken – kann bei der industriellen Werksbefüllung schon per Sichtkontrolle überprüft werden.



Vorfertigung von Holzrahmenelementen

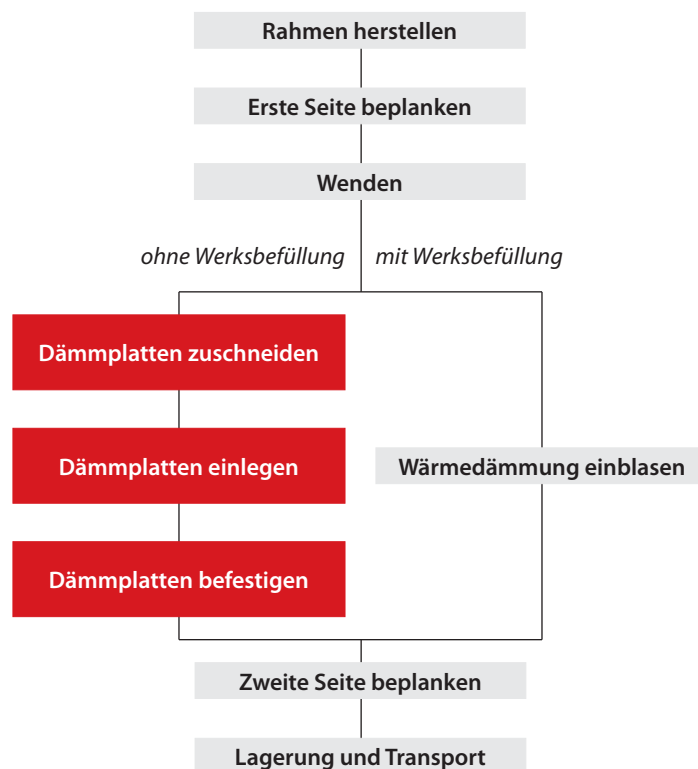

Dämmmethode mit größtem Nutzen

Moderne Holz-Fertighäuser zeichnen sich durch gute Ökobilanz und angenehmes Wohnklima aus. Wärmebrückenlose Dämmung verstärkt beide Aspekte und insbesondere, wenn natürliche Dämmstoffe wie bspw. Holzfaser und Zellulose verwendet werden, bietet die Einblasdämmung ökologische wie wirtschaftliche Vorteile.

Einblasdämmung ist zum sauberen Befüllen eines jeden Bauteils und aller Hohlräume geeignet. Zuschnitt und Montage von Dämmplatten entfallen. Es entsteht kein Verschnitt oder Sondermüll, der entsorgt werden muss und es ist nur ein Arbeitsgang für alle Dämmstärken erforderlich. Die zunehmende Verlagerung von Dämmprozessen von der Baustelle ins Werk erlaubt im Besonderen Holzbauunternehmen eine deutliche Effizienzsteigerung.

X-Floc Werksbefüllungssysteme sind modular aufgebaut und lassen sich auch in bereits bestehende Fertigungsstraßen integrieren. Die Anlagen sind leicht zu bedienen, erlauben bei minimalem Personalaufwand ein rasches, unterbrechungsfreies Befüllen der Holzrahmenelemente. Mittels industrieller Befülltechnik werden gleichbleibend starke und reproduzierbare Dämmresultate erzielt.

Die X-Floc Dämmtechnik Maschinen GmbH bietet industrielle Befülltechnik aus einer Hand sowie kompetente und individuelle Beratung. Kontaktieren Sie uns gern, um gemeinsam zu erörtern, welche Systemkomponenten, welcher Aufbau und welche der zahlreichen Optionen für Ihren Betrieb am besten geeignet sind. Wir beraten Sie gerne.

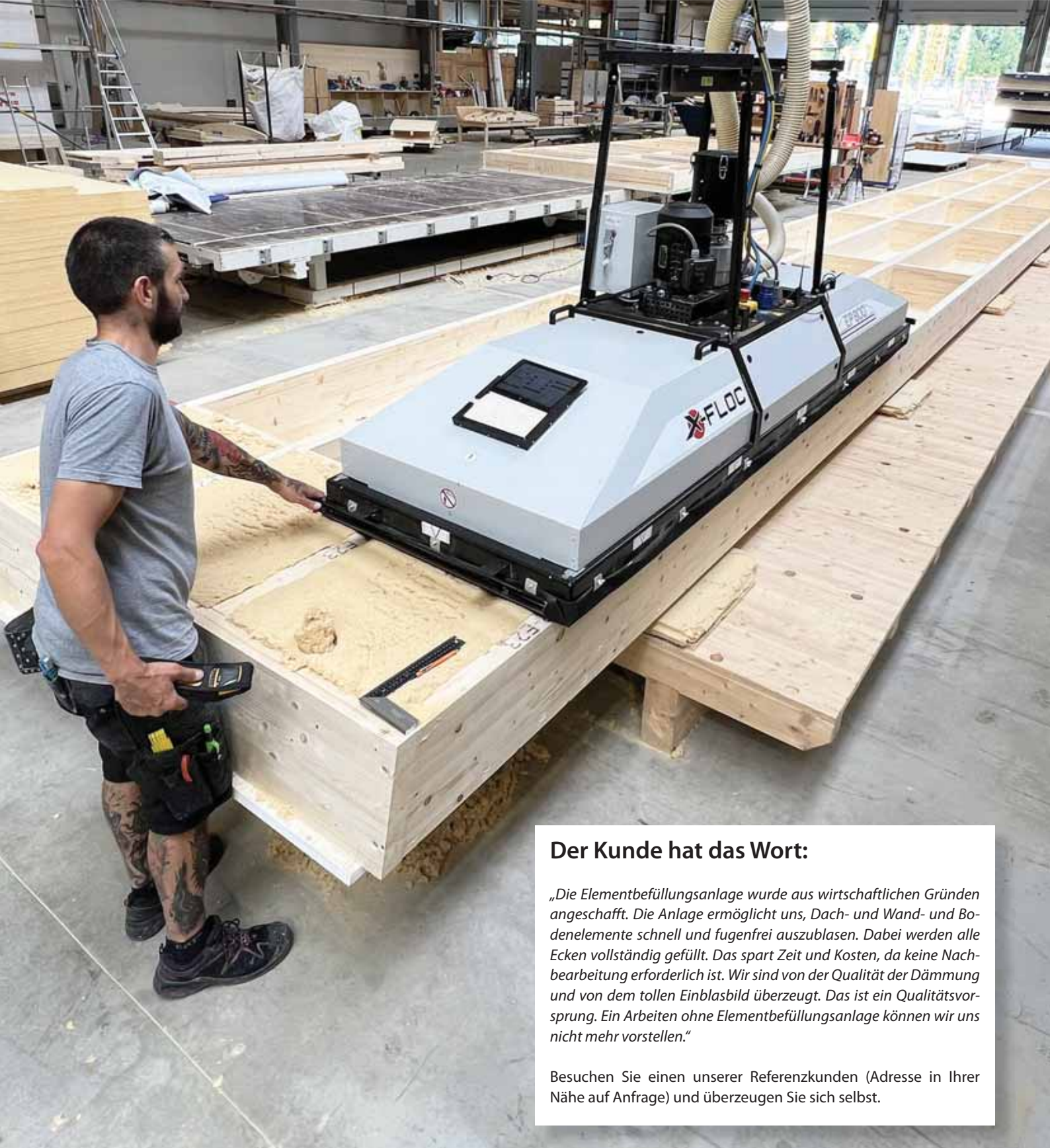

Der Kunde hat das Wort:

„Die Elementbefüllungsanlage wurde aus wirtschaftlichen Gründen angeschafft. Die Anlage ermöglicht uns, Dach- und Wand- und Bodenelemente schnell und fugenfrei auszublasen. Dabei werden alle Ecken vollständig gefüllt. Das spart Zeit und Kosten, da keine Nachbearbeitung erforderlich ist. Wir sind von der Qualität der Dämmung und von dem tollen Einblasbild überzeugt. Das ist ein Qualitätsvorsprung. Ein Arbeiten ohne Elementbefüllungsanlage können wir uns nicht mehr vorstellen.“

Besuchen Sie einen unserer Referenzkunden (Adresse in Ihrer Nähe auf Anfrage) und überzeugen Sie sich selbst.

X-Floc Dämmtechnik-Maschinen GmbH
Rosine-Starz-Straße 12 · 71272 Renningen · Germany
Telefon: +49-7159-80470-30 · Fax: -40
E-Mail: info@x-floc.com · www.x-floc.com

Ihr X-Floc Händler

